

FICHA TÉCNICA



PERNO HEXAGONAL MILIMETRICO GR-8.8

Los pernos milimétricos GR-8.8 fabricados según la norma ISO 4014 (rosca parcial) o bajo norma ISO 4017 (rosca corrida) son elementos de resistencia media y alto porcentaje elongación lo que los hace ser muy usados en diferentes industrias.

CARACTERISTICAS

Modelo : Perno cabeza hexagonal milimétrico

Norma de fabricación : ISO 4014 – ISO 4017

Grado: 8.8

Marca de identificación : 8.8

Marca del fabricante : FERRIPERN

Materia prima : SAE 1045

Tratamiento térmico: Temple y revenido

Norma de rosca : ISO 724-6G

Tipo de rosca : UNC

Norma dimensional : ISO 4017 – ISO 4014

Recubrimiento : Pavonado – zincado - galvanizado

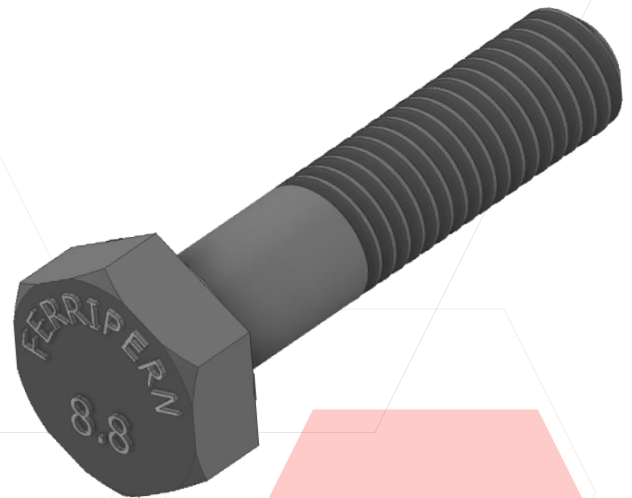

PROPIEADES MECÁNICAS

Diámetro	Dureza	Resistencia a la tracción mínima
Aplica todos los diámetros	34 – 22 HRC	120 Ksi

FICHA TÉCNICA

ACCESORIOS RECOMENDADOS

Arandela plana	Tuerca Hexagonal
ISO 7089	ISO 4032 CLASE 8

TIPOS DE RECUBRIMIENTOS

RECUBRIMIENTO	NORMA APLICADA
ZINCADO ELECTROLITICO	ASTM B695
GALVANIZADO EN CALIENTE	ASTM F2329

ENSAYOS DE CALIDAD NORMADOS

ENSAYO	NORMA APLICADA
ENSAYO DE TRACCIÓN	ASTM F606
ENSAYO DE PARTICULAS MAGNETICAS	ASTM E709
ENSAYO DE COMPOSICION QUIMICA	ASTM A751
ENSAYO DE DUREZA	ASTM F606
ENSAYO DE CONTROL DE APARICIENCIA	ASTM F788
CONTROL DIMENSIONAL	ISO 4014 – ISO 4017

DATO IMPORTANTE

Los pernos deberán contar siempre con la marca de identificación así como emplear accesorios de la misma calidad y recubrimiento para asegurar un correcto montaje.

947635616 - 997590035

VENTAS1@FERRIPER.COM

DEPARTAMENTO DE CALIDAD

FICHA TÉCNICA

DEPARTAMENTO DE CALIDAD

✉ VENTAS1@FERRIPER.COM

☎ 947635616 - 997590035



DEPARTAMENTO DE CALIDAD